

Montage von Bodenbeschlägen

Die oberen Bodenbeschläge über die Montageplatten schieben, bis sie einklicken.

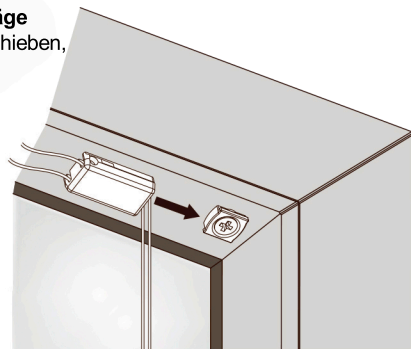

Die unteren Bodenbeschläge aus der Schiene ausnehmen und sie über die Montageplatten schieben, bis sie einklicken.

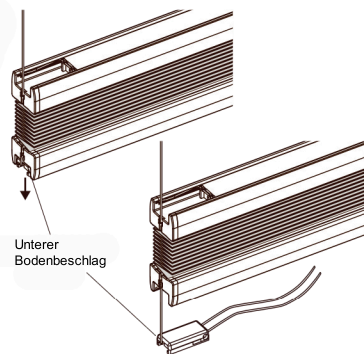

Wandmontage/Montage auf dem Fensterrahmen mit Bodenbeschlägen

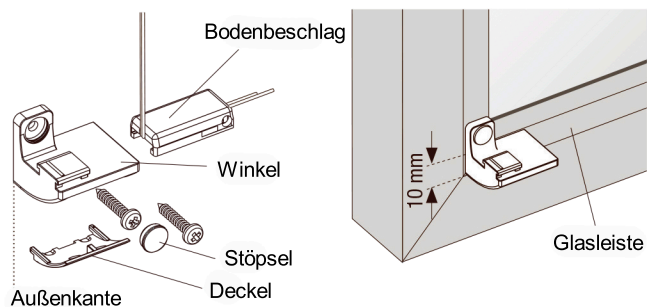

Klemmbeschlag mit Bodenbeschlag

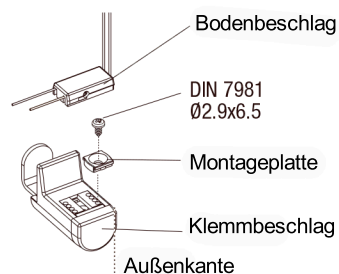

Bedienung

Ausgespannte Plisseegardinen lassen sich durch den Bedienungsgriff bedienen.

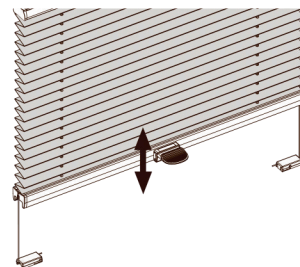

Festschließen
Die Bedienungsleiste auf den Bodenbeschlag festklicken.

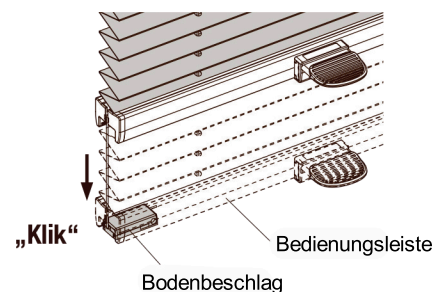

Hinweis

Abhilfe ungenauer Messung

Durch Lösen der Schrauben lässt sich die Schnurspannung der Plisseegardine ändern. Justiermöglichkeit max. +/- 20 mm.

Hinweis: Änderung der Schnurspannung muss gleichmäßig sein und nur durch einen Fachmann ausgeführt werden.

Nach der Kontrolle der Funktion der Plisseegardine können die überschüssigen Schnüre abgeschnitten werden.

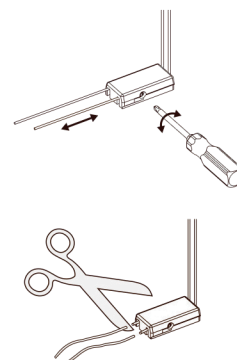

Pflege/Wartung

Unsere Stoffqualitäten haben eine antistatische Oberfläche, die staub- und schmutzabweisend ist.

Häufiges Bürsten mit einer weichen Bürste oder einem Federbesen ist meistens ausreichend. **Achtung:** Bei Reinigung des Fensters dürfen Wasser und ätzende Reinigungsmittel mit dem Stoff nicht in Berührung kommen. Bei motorisch angetriebenen Systemen dürfen die Motorteile mit Wasser, basischen Lösungen oder Säure nicht in Berührung kommen.

Montage – Bedienung – Pflege/Wartung

Modelle M400, M415, M416, M410

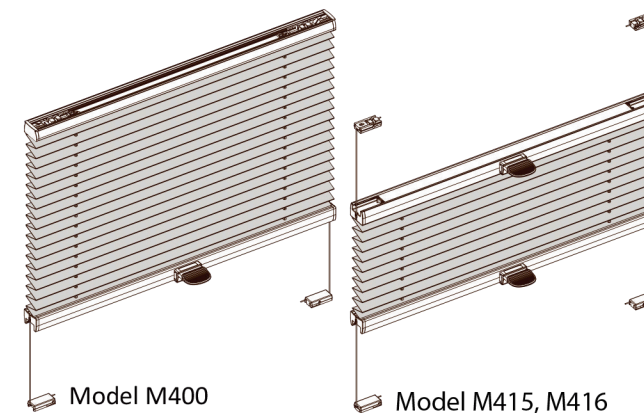

Lieber Kunde/Liebe Kundin

Diese Plisseegardine ist maßgeschneidert. Alle Materialien sind in erstklassiger Qualität in einem eleganten Design mit einer perfekten Funktion.



Bitte diese Anleitung vor der Montage des Produkts sorgfältig



Wir empfehlen die Montage durch einen Fachmann. Irrtümliche Montage kann Unfälle verursachen. Änderungen des Produkts dürfen nur auf Verabredung mit dem Hersteller durchgeführt werden. Montageschrauben zur Befestigung sind nicht enthalten.

Immer Schrauben und Dübel verwenden, die zur Beschaffenheit des Fensters passen, oder die für das Wand- oder Deckenmaterial berechnet sind, wo das Produkt zu montieren ist, und deren Stärke ausreichend ist!¹⁾

Montage mit Clips

Bei **Montage mit Clips** sind die Clips 50 mm vom Ende der Leiste und mit einem Abstand von max. 600 mm zu montieren. Keine versenkten Schrauben zur Befestigung verwenden. Wir empfehlen DIN 7981 Ø3,9 x 16 mm (für Holz- oder Kunststofffenster).

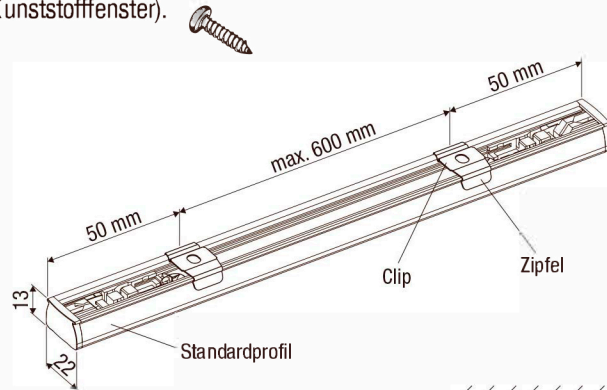

Achtung: Wir empfehlen, dass Sie den Clip mit dem Zipfel nach vorne (in den Raum) montieren. Der Clip lässt sich nur mit dem Zipfel gegen das Fenster montieren, wenn der Abstand zur Schiene min. 7 mm ist.

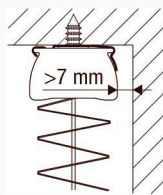

Montage: Das Profil in die hintere Kante des Clips anbringen, und die vordere Kante des Profils nach oben drücken (bis es einklickt).

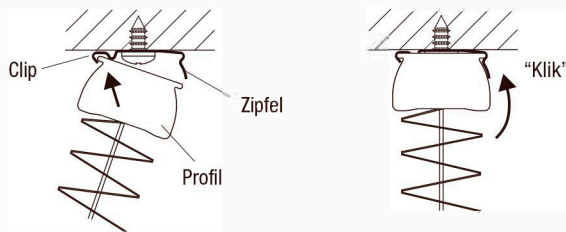

Bei **Demontage** den Zipfel des Clips nach oben drücken, so dass das Profil aus dem Clip ausgenommen werden kann.

Montage mit Clips

Wandmontage mit clips

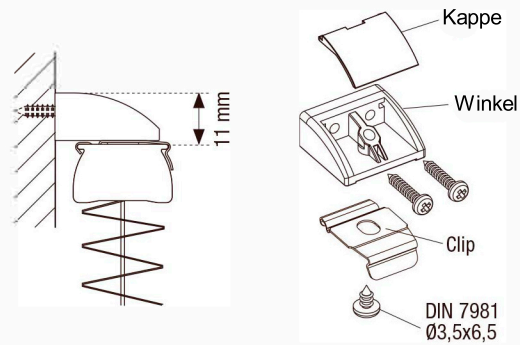

Montage auf dem Fensterrahmen mit Clip

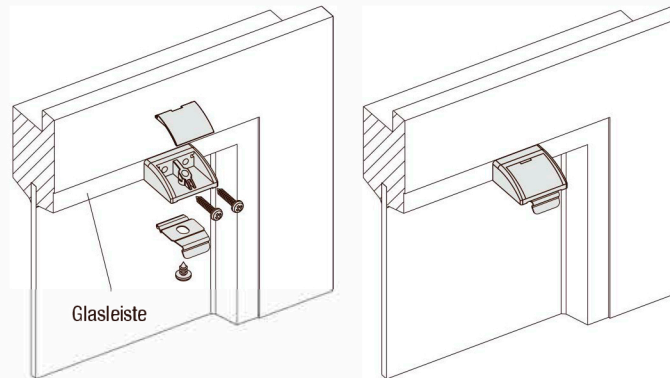

Klemmbeschlag mit Clip

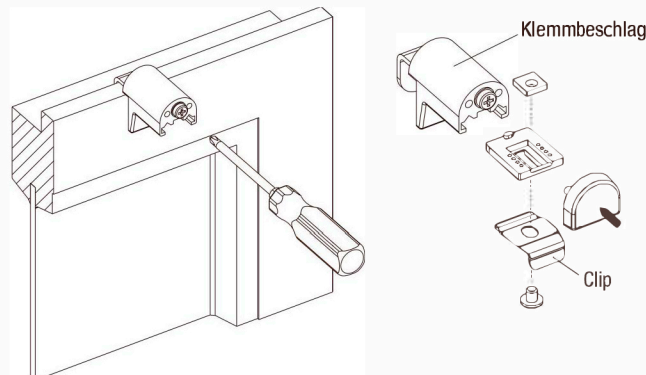

Montage von Bodenbeschlägen

Die **Montageplatten** oben und/oder unten befestigen.

Die **Montageschablone (rot)** verwenden (sehen Sie bitte gesondertes Blatt).

Die Position der Montageplatten finden Sie durch Markieren der Bestellbreite und Berücksichtigung von Abzügen.

Hinweis: Durch Anbringung der Plisseegardine in das Fenster und Markieren der Enden lässt sich die Bestellbreite einfach finden.

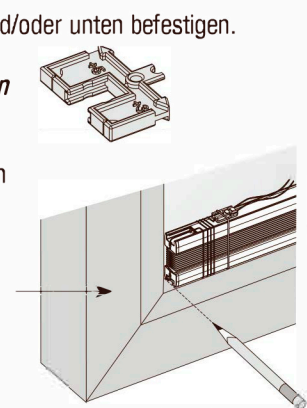

* **Hinweis:** Um eine Beschädigung des Glases zu vermeiden ist ein Mindestabstand zur Fensterscheibe zu halten!

Empfehlung: Stoff min. 3 mm Ventilationsabstand. Bei Verdunkelungsstoff min. 5 mm Ventilationsabstand (nach den Anweisungen des Herstellers kann Sonderglas eventuell einen größeren Abstand fordern).

Gummiband entfernen und die Schnur einschl. Bodenbeschläge abwickeln. (Beispiel: Modell 131)

