

Spannen des Drahtseils

Das endgültige Spannen des Drahtseils ist **nach** der Montage der Plisseegardine auszuführen.

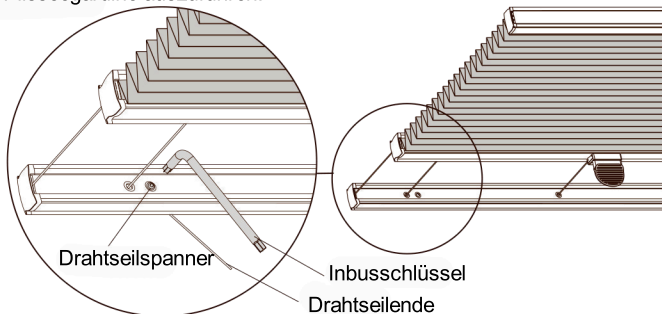

1. Das Drahtseilende mit den Fingern oder einer Zange befestigen.
2. Die Schraube leicht lösen (den Inbusschlüssel gegen den Uhrzeigersinn drehen).
3. Das Drahtseil spannen (mit den Fingern oder einer Zange).
4. Die Schraube spannen (Den Inbusschlüssel im Uhrzeigersinn drehen).
5. Das endgültige Spannen des Drahtseils lässt sich durch weiteres Spannen des Drahtseilspanners ausführen.

Bei Plisseegardinen mit mehr als ein Drahtseil sind die Stufen 1-5 zu wiederholen.

Hinweis: Alle Drahtseile sind gleichmäßig zu spannen.

Bedienung

Bedienung Modell X100 usw.

Die Plisseegardine lässt sich durch die Bedienungschnur vor- und zurückziehen.

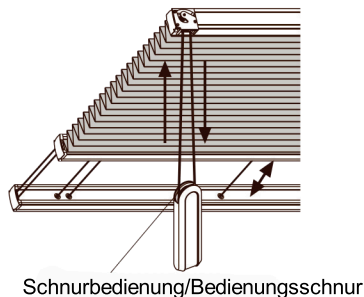

Bedienung Modell X400

Bedienungsgriff zur stufenlosen Bedienung der Plisseegardine mit Drahtseilsteuerung zur waagerechten Montage, z.B. Oberlichtfenster. Mit abnehmbarem Bedienungsstange zur Bedienung von hochsitzenden Fenstern lieferbar.

Die Bedienungsstange auf den Bedienungsgriff festsetzen.

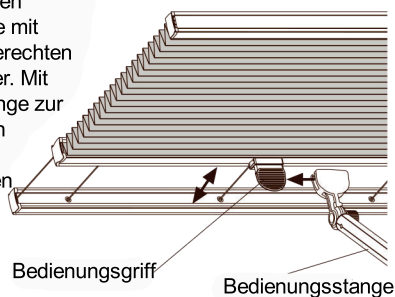

Bedienung

Bedienung Modell X500

Plisseegardinen mit Handkurbelgetriebe lassen sich mit manuellem Handkurbel oder motorisch angetriebenem Handgriff bedienen. Den Handkurbel/den motorisch angetriebenen Handgriff auf das Handkurbelgetriebe festsetzen.

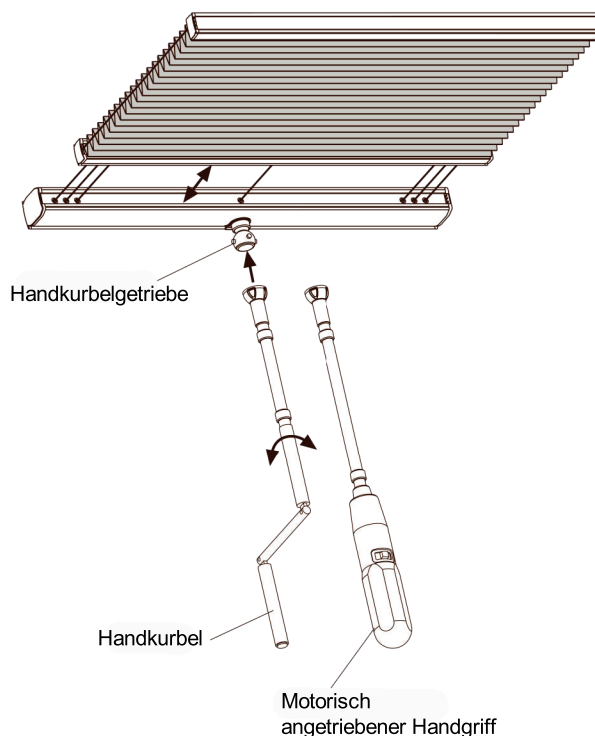

Pflege/Wartung

Unsere Stoffqualitäten haben eine antistatische Oberfläche, die staub- und schmutzabweisend ist.

Häufiges Bürsten mit einer weichen Bürste oder einem Federbesen ist meistens genug. **Achtung:** Bei Reinigung des Fensters dürfen Wasser und ätzende Reinigungsmittel mit dem Stoff nicht in Berührung kommen. Bei motorisch angetriebenen Systemen dürfen die Motorteile mit Wasser, basischen Lösungen oder Säure nicht in Berührung kommen.

Montage – Bedienung – Pflege/Wartung Modell X400, X500, X100

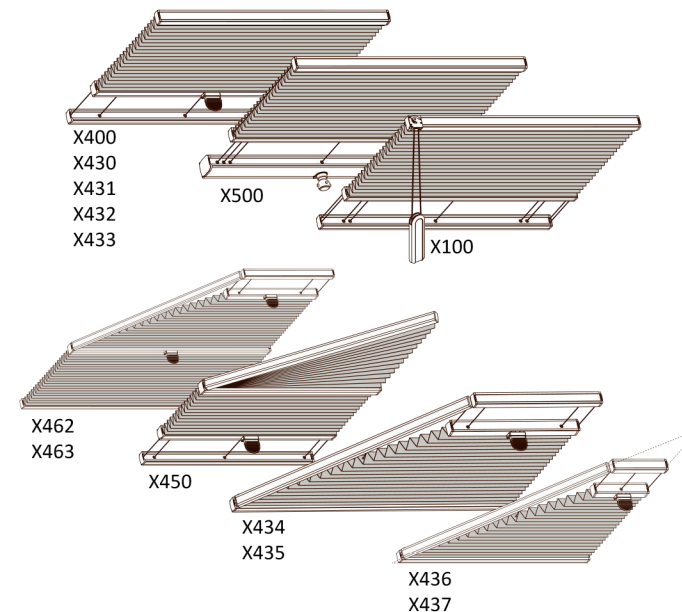

Lieber Kunde/Liebe Kundin

Diese Plisseegardine ist maßgeschneidert. Alle Materialien sind in erstklassiger Qualität in einem eleganten Design mit einer perfekten Funktion.



Bitte diese Anleitung vor der Montage des Produkts sorgfältig durchlesen.



Wir empfehlen die Montage durch einen Fachmann. Irrtümliche Montage kann Unfälle verursachen. Änderungen des Produkts dürfen nur auf Verabredung mit dem Hersteller durchgeführt werden. Montageschrauben zur Befestigung sind nicht enthalten. Immer Schrauben und Dübel verwenden, die zur Beschaffenheit des Fensters passen, oder die für das Wand- oder Deckenmaterial berechnet sind, wo das Produkt zu montieren ist, und deren Stärke ausreichend ist!



Aus Sicherheitsgründen die Länge der Schnüre und Kugelketten justieren, so dass sie außer Reichweite von Kindern sind. Kinderbetten, Betten und andere Möbel in einem sicheren Abstand vom Produkt halten. Klampen, Haken oder andere Befestigungen verwenden, um Zugang zu loshängenden Schnüren zu verhindern.

Montage

Die Clips 50 mm (Standardprofil) bzw. 65 mm (Motor-/Kettenzugs oberleiste) vom Ende der Oberleiste montieren. Nur einen Beschlag pro Schnur und/oder gebohrttes Loch verwenden. Keine versenkten Schrauben zur Befestigung verwenden. Wir empfehlen DIN 7981 Ø3,9 x 16 mm (für Holz- oder Kunststofffenster)

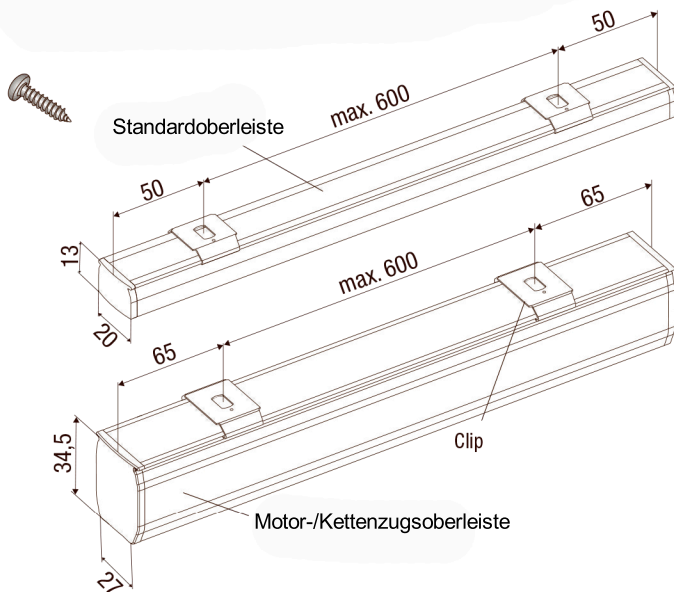

Montage: Das Profil in die hintere Kante des Clips anbringen und die vordere Kante des Profils nach oben drücken, (bis es einklickt).

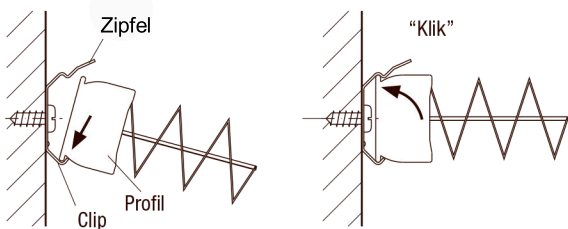

Bein **Demontage** ist der Zipfel des Clips nach oben zu drücken, so dass das Profil aus dem Clip ausgenommen werden kann.

Montage

Sorgen Sie dafür, dass der Abstand zwischen der Plisseegardine und der Fensterscheibe min. 100 mm ist, um eine ausreichende Ventilation zu sichern.

Darüber hinaus sollten Sie Ventilationslöcher berücksichtigen.

Ungenügende Luftzirkulation kann Wärmespeicherung und Schwitzwasserbildung verursachen.

Wir haften für keine Schäden am Stoff, die von Wassertropfen und Insektenexkrementen verursacht sind.

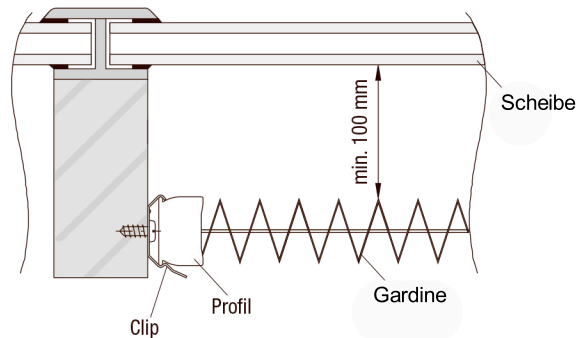

Montagemöglichkeiten

Montage mit Clip

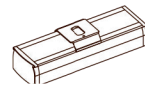

Montage mit Montageprofil

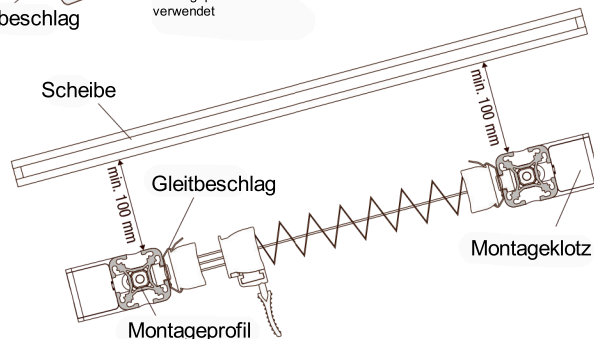
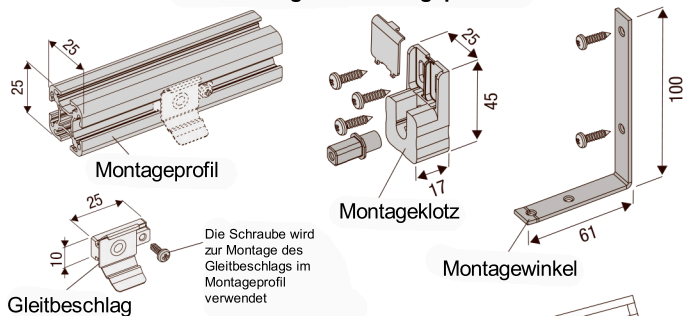

Montagemöglichkeiten

Ausgespannte Sondermodelle

1. Zuerst die Clips unten montieren, und das Bodenprofil einklicken
2. Die Clips oben montieren, und das Spitzenprofil einklicken.
3. Die Clips für das Seitenprofil montieren, und das Seitenprofil einklicken. Die Drahtseilspannung mit dem Inbusschlüssel justieren.

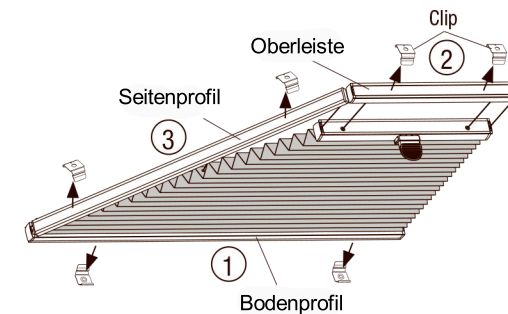

Bei den Modellen 160, 165

1. Zuerst die Clips unten montieren, und das Bodenprofil einklicken.
2. Die Clips auf der Montageleiste montieren, die Endstücke nach unten biegen. Die Montageleiste waagrecht über dem höchsten Punkt der Gardine montieren
3. Clips für das Seitenprofil montieren.
4. Das Spitzenprofil in die Montageleiste einklicken, und die Seitenprofile einklicken.
5. Die Schnurspannung im Schnurbeschlag mit einem Schraubenzieher justieren

